

上屋工事（A工区）

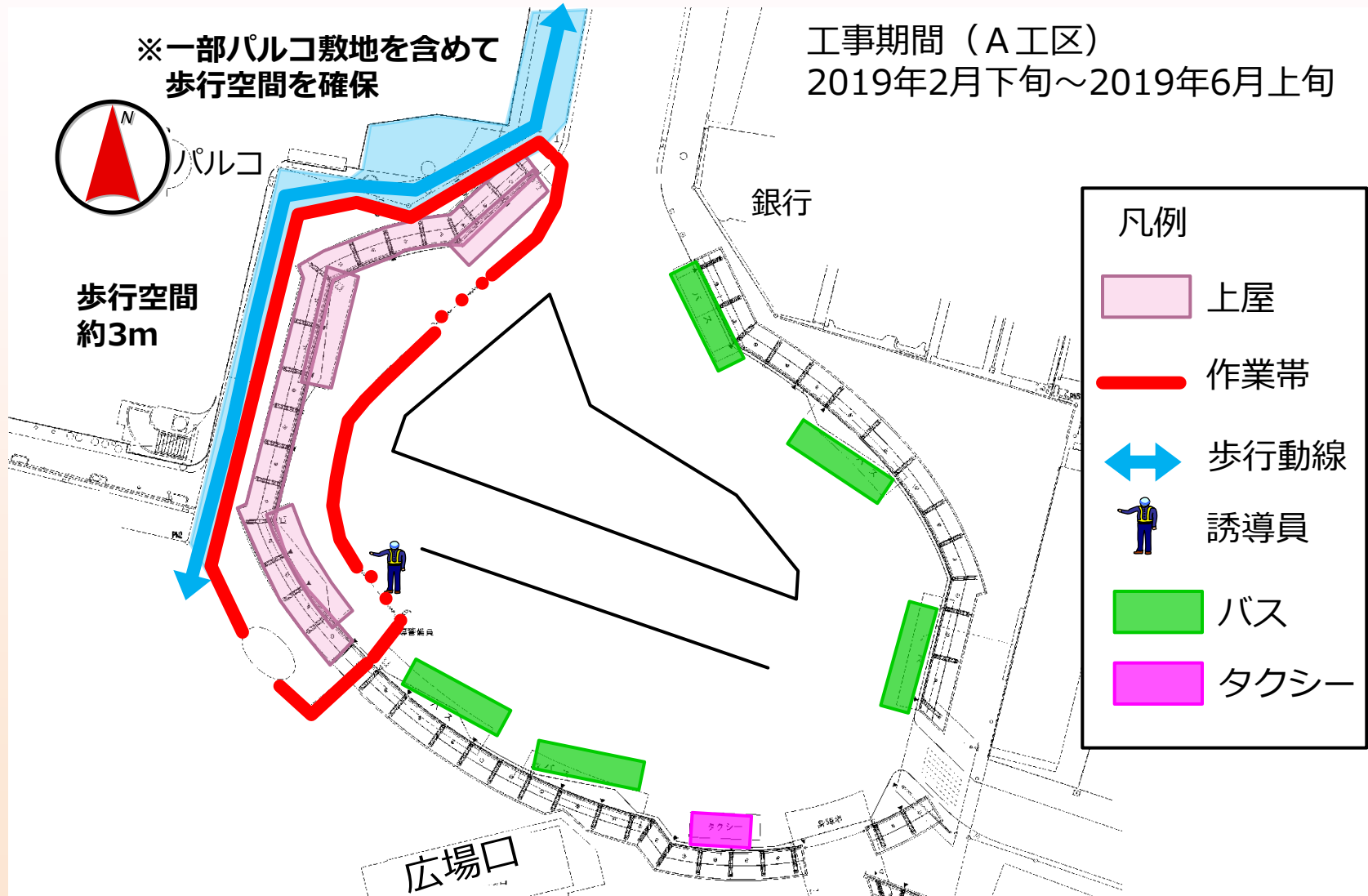

- ・工事の進捗状況により、時期等が変更になる場合がございます
- ・何番バス停がどのバス停位置になるかは、バス会社で決定した後、市報、ホームページ等で周知いたします。

上屋工事（B工区）

工事期間（B工区）

2019年6月中旬～2019年9月中旬

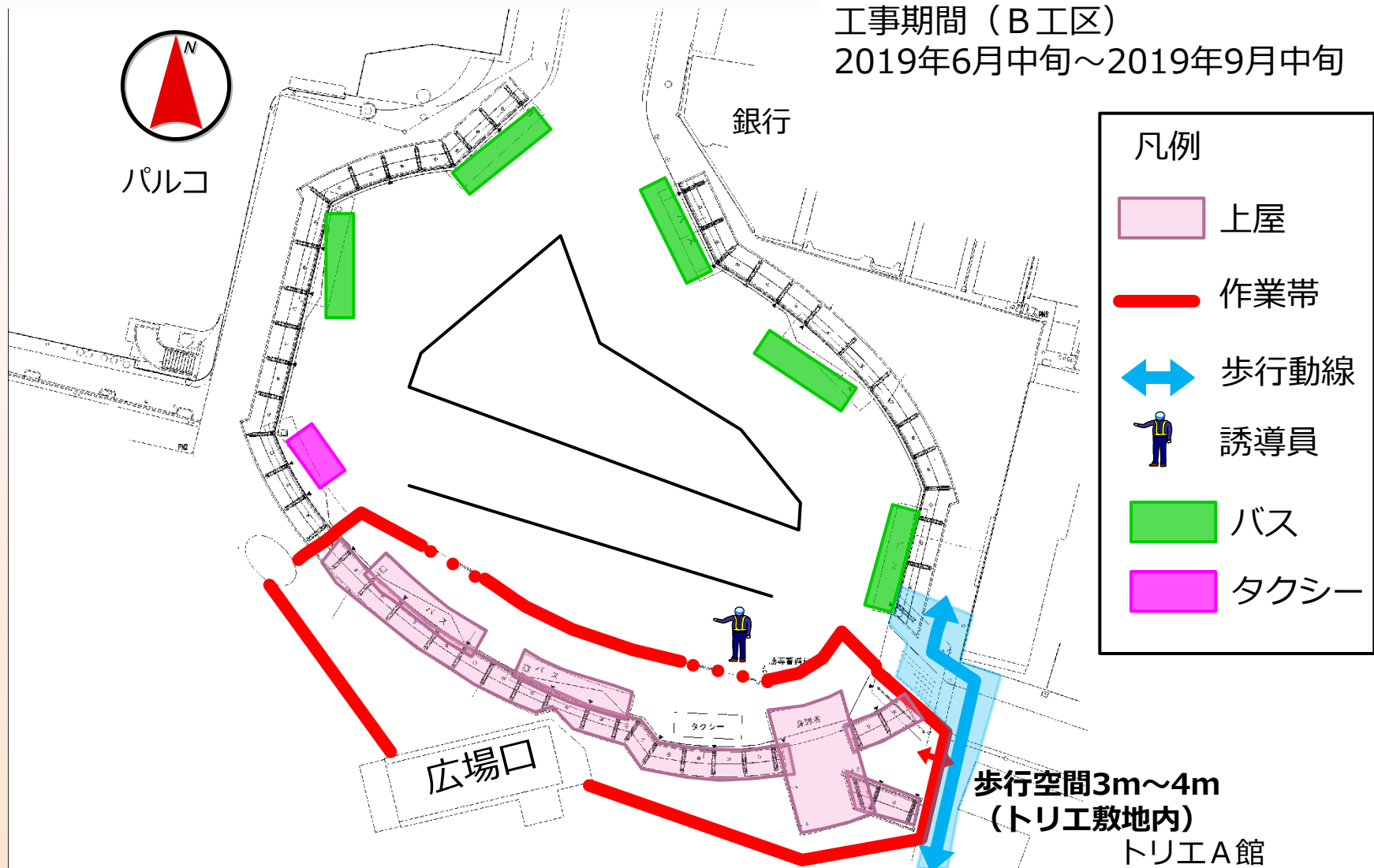

- ・工事の進捗状況により、時期等が変更になる場合がございます
- ・何番バス停がどのバス停位置になるかは、バス会社で決定した後、市報、ホームページ等で周知いたします。

上屋工事 (C工区)

パルコ



工事期間 (C工区)

2019年9月下旬～2019年11月下旬

凡例

 上屋

 作業帯

 歩行動線

 誘導員

 バス

 タクシー



- ・工事の進捗状況により、時期等が変更になる場合がございます
- ・何番バス停がどのバス停位置になるかは、バス会社で決定した後、市報、ホームページ等で周知いたします。

上屋工事 標準断面図 (A工区～C工区)

凡例

- 上屋
- 万能鋼板
- フェンス

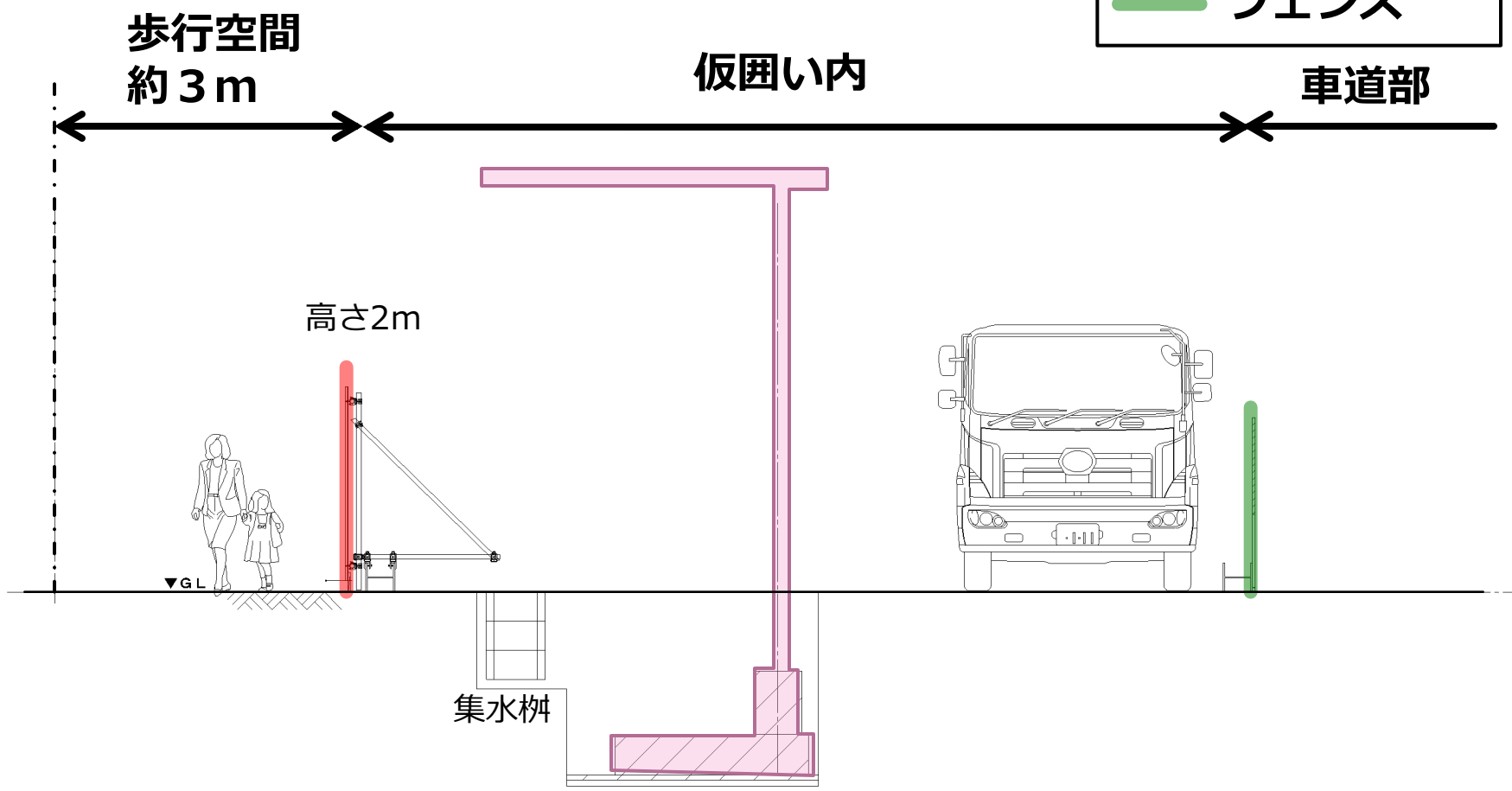

上屋工事 (D工区)

工事期間 (D工区)

2019年11月下旬～2020年3月上旬

パルコ



銀行

歩行空間
2m程度

車道側歩行空間
2m程度

夜間工事

2020年1月中旬～
2020年2月中旬

車両横断部は一部夜間工事
となり、夜間工事中は車両
通行止めとなる
昼間は通行止めを解除する

凡例

上屋

作業帯

歩行動線

誘導員

バス

タクシー

広場口

タクシー

高層棟

トリエA館

- ・工事の進捗状況により、時期等が変更になる場合がございます
- ・何番バス停がどのバス停位置になるかは、バス会社で決定した後、市報、ホームページ等で周知いたします。

上屋工事 標準断面図 (D工区)

凡例

上屋

万能鋼板

置きガードレール

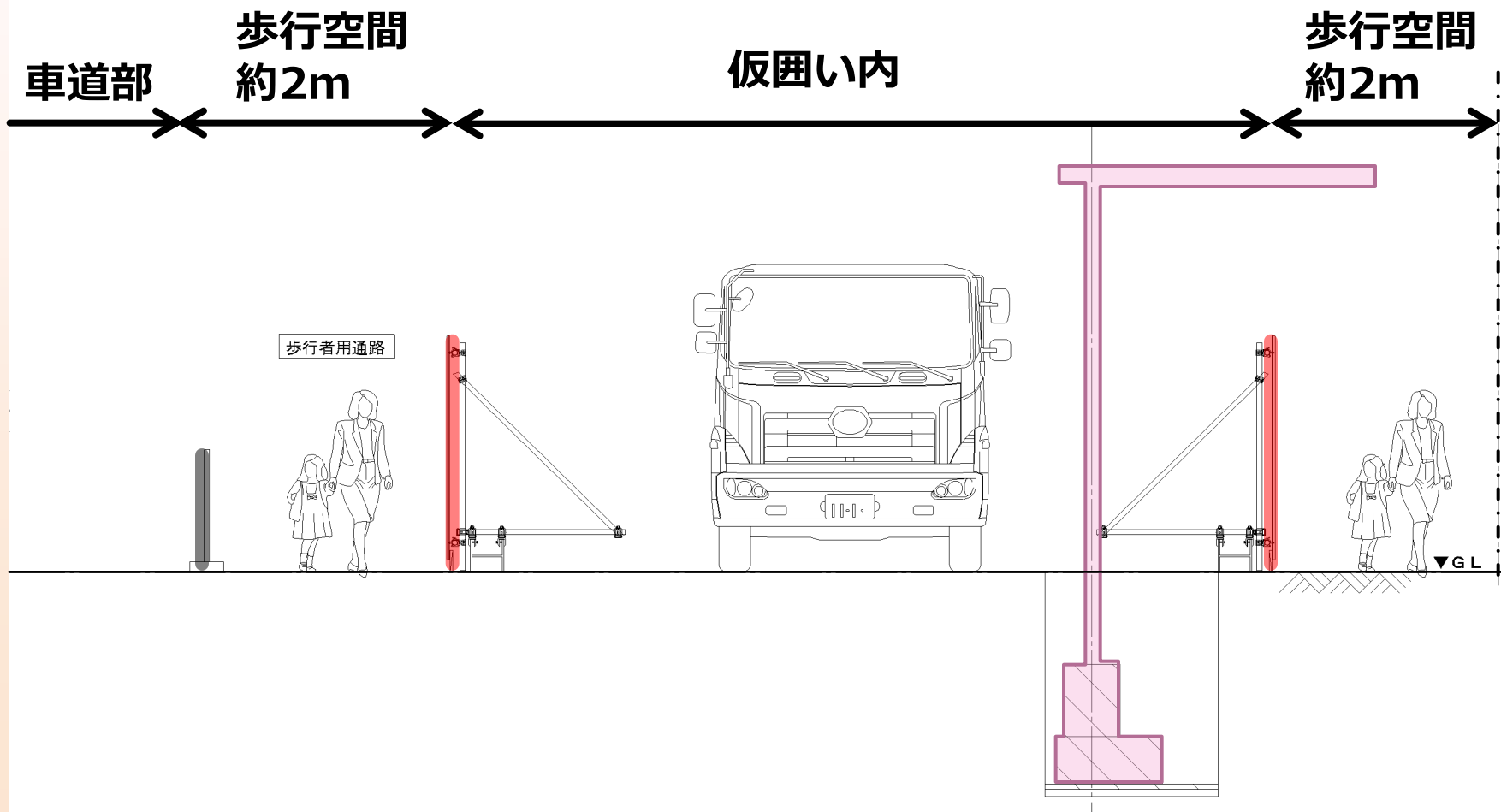

交通規制について①

整備前



(単位：台)

①から⑦	バス乗降所	7
	バス待機所	0
⑧	タクシー乗降所	2
⑨	タクシー待機所	20
	身障者専用乗降所	0
	一般車用乗降所	0

将来

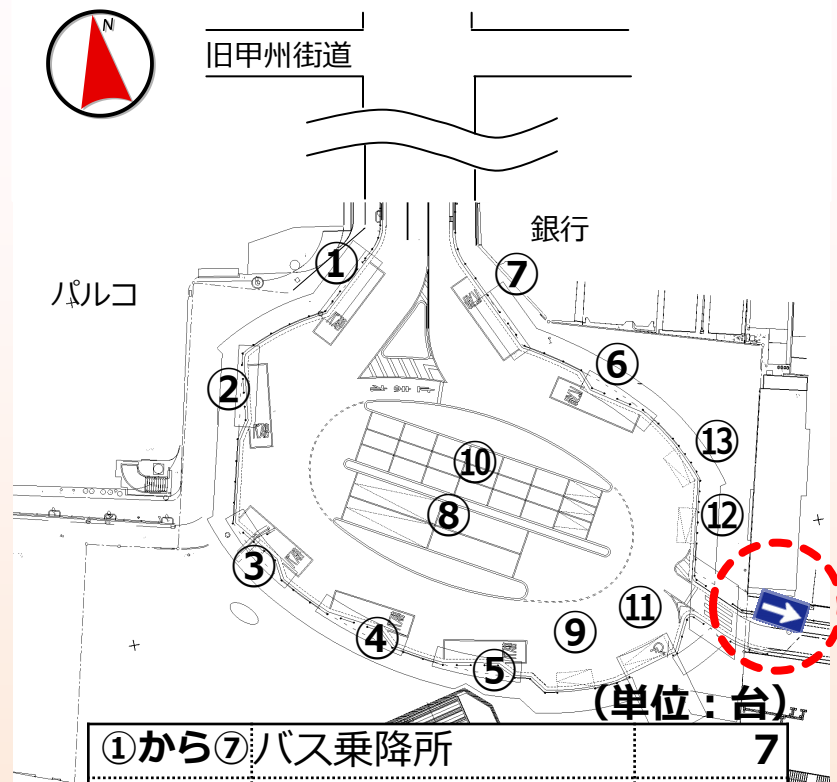

(単位：台)

①から⑦	バス乗降所	7
⑧	バス待機所	4
⑨	タクシー乗降所	1
⑩	タクシー待機所	21
⑪	身障者専用乗降所	1
⑫, ⑬	一般車用乗降所	2

一方通行規制の変更により，ロータリーに進入する経路は北側からのみとなる